



Cajarc - 31290 Mauremont
www.leopompes-france.fr
contact@leopompes-france.fr



Pompe à moteur thermique à essence

Notice d'utilisation

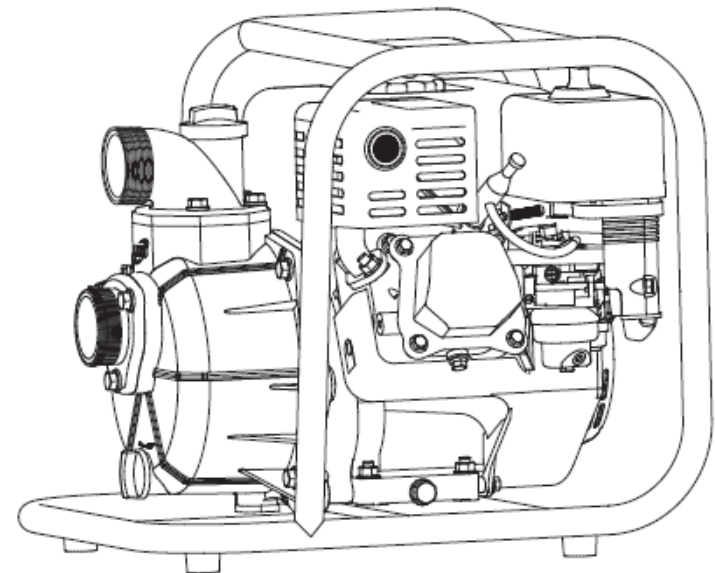

LGP20-A / LGP30-A

SOMMAIRE

1. Sécurité
2. Etiquettes de signalisation
3. Vue éclatée
4. Opérations avant démarrage
5. Démarrage du moteur
6. Arrêt du moteur
7. Maintenance
8. Résolution des problèmes
9. Stockage
10. Caractéristiques

10. Caractéristiques

MODELE	LGP20-A	LGP30-A
Dimensions et poids		
Longueur	470mm	470mm
Largeur	412mm	412mm
Hauteur	432mm	432mm
Poids	21.5kgs	22.5kgs
Moteur		
Modèle	G160-A	G200-B
Type	1 cylindre, 4 temps	
Puissance	5.5HP	6.5HP
Cylindrée	163cc	196cc
Alésage et course	68 x 45mm	68 x 54mm
Circuit d'allumage	TCI	
Sens de rotation	anti horaire	
Vitesse de rotation	1400 +/- 150 tr/min	
Consommation d'essence	<395g/kW-h	
Essence	Sans plomb, indice octane > 90	
Pompe		
Entrée / Sortie	50mm	80mm
HMT max	30m	30m
Aspiration	5m/120s	5m/120s
Débit maximum	30m ³ /h	60m ³ /h

Note : les caractéristiques sont susceptibles de changer à la suite d'amélioration

9. Stockage

Laisser la pompe refroidir pendant au moins 30 minutes après son arrêt. Nettoyer la pompe et l'enduire de graisse antirouille si nécessaire

ATTENTION

L'eau de lavage peut entrer dans le filtre à air ou dans le pot d'échappement, et même dans le cylindre, ce qui pourrait provoquer de la rouille

Avant de stocker la pompe pendant plus de 14 jours :

- 1) S'assurer que l'aire de stockage n'est pas humide et poussiéreuse
- 2) Purger le réservoir d'essence
 - a. Fermer la vanne de carburant et retirer la vis de vidange. Vider l'essence dans un bidon étanche
 - b. Remettre la vis de purge
- 3) Remettre la vis de vidange essence et serrez la
- 4) Remplacer l'huile moteur
- 5) Enlever la bougie d'allumage
- 6) Verser une cuillère d'huile moteur dans le cylindre
- 7) Tirer sur la corde de démarrage pour répartir l'huile dans le cylindre
- 8) Réinstaller la bougie d'allumage
- 9) Tirer sur le starter. Dans ce cas les soupapes d'admission et de sortie doivent être fermées pour éviter toute corrosion dans le moteur. Repousser le starter
- 10) Recouvrir la pompe pour la protéger de la poussière

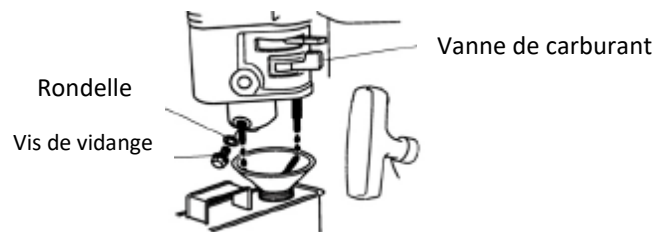

p.16

Attention !

Si la pompe est endommagée, l'intervention pour la réparation doit être effectuée par un installateur ou un professionnel qualifié



Veuillez ne pas jeter cet appareil avec les ordures ménagères habituelles et autres déchets. Transportez-le vers un point de collecte adéquat.

LGP20A-LGP30-A – Pompe à moteur thermique à essence

Merci pour votre achat de cette pompe Leo à moteur essence.

Ce manuel décrit l'installation, l'utilisation et la maintenance de votre pompe et vous fournit d'importantes informations de sécurité. Gardez ce manuel à proximité

Ce manuel devrait être considéré comme faisant partie intégrante de la pompe et devrait être livré avec la pompe en cas de vente

Prenez svp connaissance des informations relatives aux symboles suivants :

DANGER

Ce symbole indique une situation dangereuse, qui, si elle n'est pas évitée, peut causer la mort ou de sérieuses blessures

AVERTISSEMENT

Ce symbole indique une situation dangereuse, qui, si elle n'est pas évitée, peut causer la mort ou de sérieuses blessures

ATTENTION

Ce symbole indique une situation dangereuse, qui, si elle n'est pas évitée, peut causer des blessures mineures

IMPORTANT : ce symbole indique une situation potentiellement dangereuse, qui, si elle n'est pas évitée, peut causer des dommages à la pompe

NOTE : ce symbole précise des informations utiles

Les instructions décrites dans ce manuel ne peuvent couvrir tous les cas de figure possible. Le bon sens et une attention particulière doivent être considérés pendant les opérations d'utilisation et/ou d'entretien de la pompe. Contacter votre distributeur ou le fabricant lorsque vous rencontrez des difficultés que vous ne pouvez résoudre

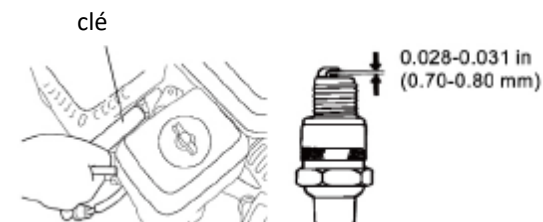

8. Résolutions des problèmes

Le moteur ne démarre pas :

1. Y a-t-il assez d'essence ?
2. La vanne pour l'essence est sur ON ?
3. Est-ce que l'essence a atteint le carburateur ?

Pour vérifier, enlever la vis de vidage et mettre la vanne de carburant sur on

DANGER

Soyez sûr de nettoyer toute trace d'essence avant de vérifier la bougie d'allumage ou de démarrer le moteur. Il se pourrait que l'essence ou ses vapeurs s'enflamment

4. Le démarrage moteur est sur ON ?
5. Y a-t-il assez d'essence ou est-ce que le niveau d'essence ne dépasse pas le niveau maximum ?
6. Est-ce que la bougie d'allumage génère une étincelle ?
Démonter et vérifier la bougie d'allumage, la nettoyer et la sécher avant de la remonter. La remplacer si nécessaire.
7. Si le moteur ne démarre toujours pas, contacter votre revendeur

La pompe ne s'amorce pas :

1. Y a-t-il assez d'eau pour l'amorcer ?
2. La crépine est-elle bouchée ?
3. Le collier de serrage est-il correctement serré ?
4. Le tuyau d'aspiration est-il endommagé ?
5. L'aspiration est-elle trop haute ?
6. Si la pompe ne fonctionne toujours pas, contacter votre revendeur

LGP20A-LGP30-A – Pompe à moteur thermique à essence

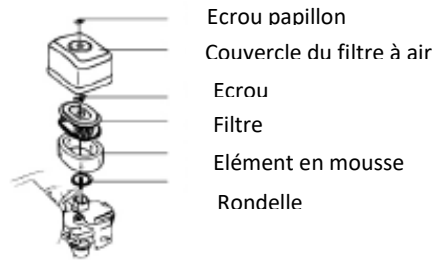

Nettoyage du filtre à air

Taper légèrement le filtre plusieurs fois avant de le nettoyer à l'air comprimé (pression <2 bar) depuis l'intérieur. Ne pas le nettoyer avec un pinceau, ce qui pourrait le colmater

Nettoyage de l'élément en mousse

Laver la mousse dans l'eau chaude avec un détergent. Le laisser sécher avant de l'immerger dans de l'huile propre et de le comprimer pour enlever tout excédent d'huile.

- 5) Nettoyer la partie inférieure du filtre, le couvercle et la rondelle
- 6) Assembler le filtre à air et la mousse
- 7) Réinstaller le filtre à air et son capot

Vérification de la bougie d'allumage

La bougie d'allumage est du type F7RTC

ATTENTION

Ne pas toucher le pot d'échappement brûlant pendant le fonctionnement de la pompe ou après son arrêt.

- 1) Enlever le capuchon de la bougie
- 2) Dévisser la bougie
- 3) Vérifier visuellement son état ; la remplacer si elle est endommagée. Vérifier l'espace avec une jauge ; l'espace doit être compris entre 0.7 et 0.8mm. Si nécessaire corriger cet espace
- 4) Remonter dans un premier temps la bougie à la main sur les premiers filets
- 5) Serrer ensuite avec la clé jusqu'à serrer la rondelle
- 6) Réinstaller le capuchon

AVERTISSEMENT

1. Sécurité

Responsabilité de l'utilisateur

- Avant d'utiliser ce produit, lire attentivement la notice pour s'assurer du bon fonctionnement de la pompe en toute sécurité. Le défaut de suivi des instructions pourrait provoquer des blessures ou la défaillance du matériel
- Assurez-vous que les opérations d'arrêt d'urgence et de contrôles pour cette pompe vous sont familières
- Cette pompe doit être utilisée que par des adultes ; tenez éloignés les enfants et les animaux domestiques pendant son fonctionnement
- Cette pompe est conçue pour pomper des eaux claires ; ne pas l'utiliser pour des eaux chargées et boueuses ou pour pomper des liquides inflammables ou corrosifs
- Ne pas toucher le pot d'échappement pendant son fonctionnement
- Pour empêcher tout incendie, laisser au moins 1mètre de libre tout autour de la pompe pendant son fonctionnement

DANGER

Plein d'essence

- L'essence est très inflammable et explosive. Faire toujours le plein lorsque la pompe est arrêtée et dans un lieu ventilé. S'assurer de bien remettre le bouchon du réservoir après avoir effectué le plein.
- Il est interdit de fumer ou de provoquer des étincelles pendant que le plein d'essence s'effectue ou dans la zone où l'essence est stockée
- Assurez-vous que toutes les éclaboussures d'essence sont essuyées avant de démarrer la pompe

DANGER

Monoxyde de carbone

- Pendant son fonctionnement, les gaz d'échappement de cette pompe contiennent du monoxyde de carbone. Ce gaz peut être mortel. Utiliser cette pompe UNIQUEMENT à l'extérieur, dans un endroit ventilé

2. Etiquettes de signalisation

Ces étiquettes précisent les situations potentiellement dangereuses qui pourraient causer de sérieuses blessures. Lisez attentivement ces indications et précautions

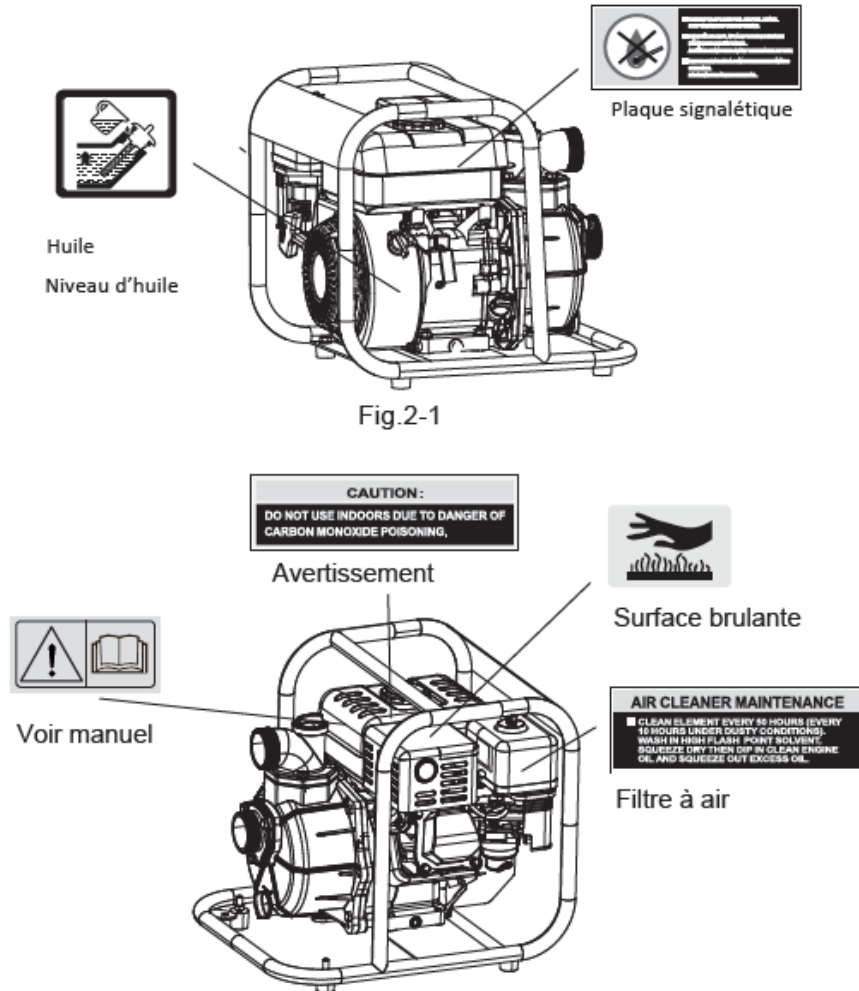

Vidange de l'huile

Vider le réservoir (l'huile s'écoulera plus facilement si elle est chaude)

- 1) Enlever la jauge d'huile et la vis de vidange avant de vider le réservoir
- 2) Remettre la vis de vidange et la serrer

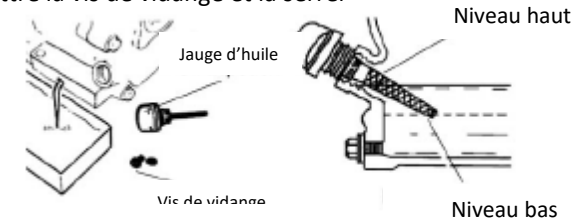

NOTE : assurez-vous de garder l'environnement propre lorsque vous videz le réservoir d'huile. Collectez l'huile usagée dans un contenant fermé qui pourra être envoyé dans un centre de recyclage

- 3) Placer le moteur dans la position permettant de remplir le réservoir. La quantité recommandée est de 700ml (voir page 6)
- 4) Remettre la jauge d'huile et la serrer

Maintenir le filtre à air propre

Un filtre à air sale restreindra le flux d'air jusqu'au carburateur et la pompe perdra de sa puissance. Nettoyer le filtre à air régulièrement. La fréquence des entretiens sera plus importante si la pompe fonctionne dans un environnement sale

ATTENTION

Ne jamais faire fonctionner la pompe sans un filtre à air ou avec un filtre à air endommagé. Les saletés ou la poussière peuvent accélérer l'usure du moteur.

- 1) Dévisser l'écrou papillon et démonter le capot du filtre à air
- 2) Dévisser l'écrou et enlever le filtre à air et l'élément en mousse
- 3) Séparer le filtre à air de la mousse
- 4) Remplacer le filtre à air s'il est endommagé. Replacer le filtre à air conformément au schéma de maintenance

LGP20A-LGP30-A – Pompe à moteur thermique à essence

3) Mettre la vanne d'alimentation d'essence sur OFF

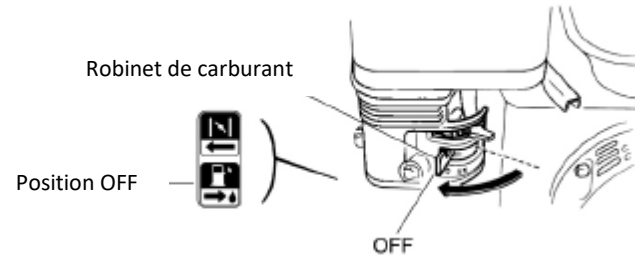

7. Maintenance

Programme de maintenance

Frequence d'intervention		Chaque fois	20 hrs ou 1 ^o mois	50 hrs ou tous les 3 mois	100hrs ou tous les 6 mois	300 hrs ou tous les ans
Niveau huile	Vérification du niveau	x				
	Changement		x		x	
Filtre à air	Vérification	x				
	Nettoyage			x (1)		
	Changement					x *
Sédimentation essence	Nettoyage				x	
Bougie allumage	Nettoyage				x	changement
Soupape	Contrôle					x (2)
Réservoir essence et filtre essence	Nettoyage	tous les 2 ans (2)				
Alimentation essence	Changement	(entre le réservoir et le carburateur) tous les 2 ans				

* : Changement du filtre papier seulement

(1) : fréquence plus importante si environnement poussiéreux

(2) : Ces interventions doivent être effectuées par un professionnel, à moins que l'utilisateur dispose de tous les outils et soit un mécanicien averti

3. Vue éclatée

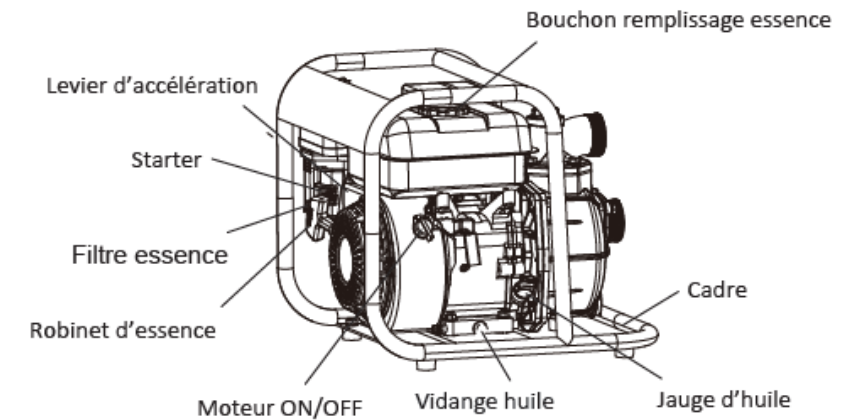
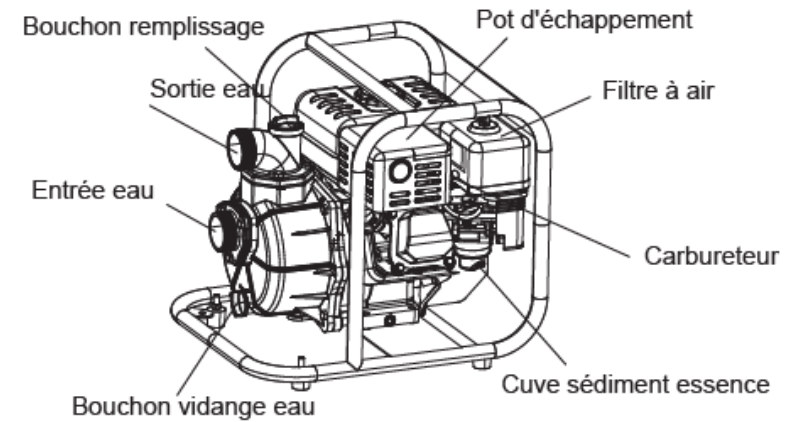

4. Opérations avant démarrage

IMPORTANT : Installer la crépine à l'extrémité du tuyau d'aspiration avant de démarrer. La crépine évite l'aspiration d'éléments étrangers et protège la pompe et ses différents composants d'éventuels dommages

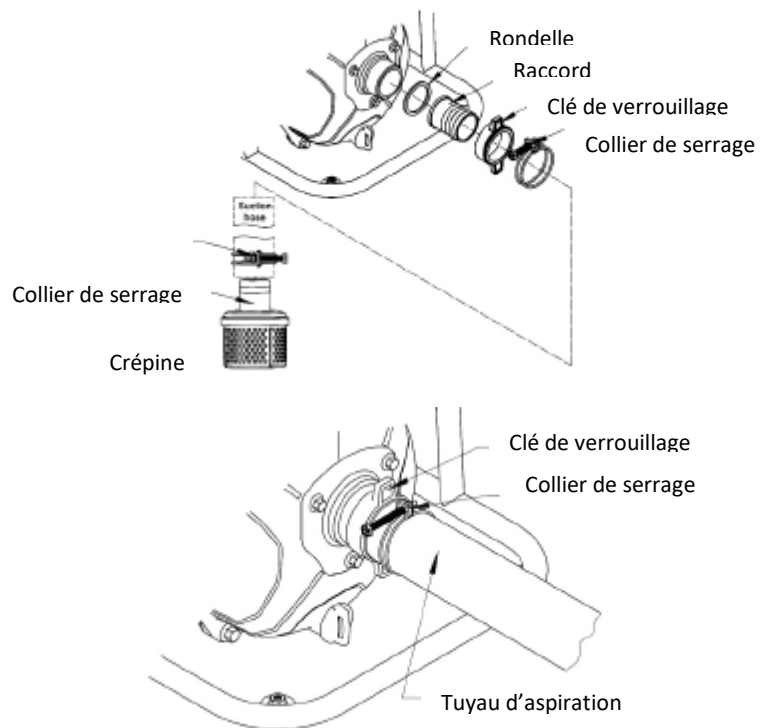

ATTENTION

Merci de de vérifier les points suivants avant chaque démarrage de la pompe :

- Vérifier le niveau d'huile
- Vérifier le niveau d'essence
- Vérifier qu'au moins 2 litres d'eau ont été mis dans le corps de la pompe ; un fonctionnement à sec endommagera la garniture mécanique rapidement

7) Déplacer le levier d'accélération à fond sur la gauche (haute vitesse)

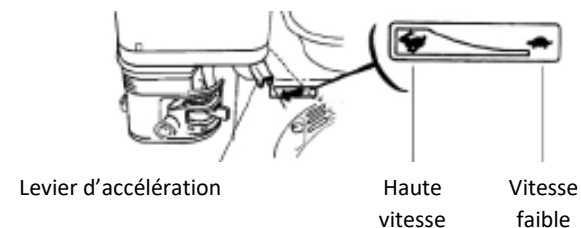

6. Arrêt du moteur

Merci de suivre les instructions ci-dessous pour arrêter le moteur :

1) Déplacer le levier d'accélération vers la droite (vitesse faible)

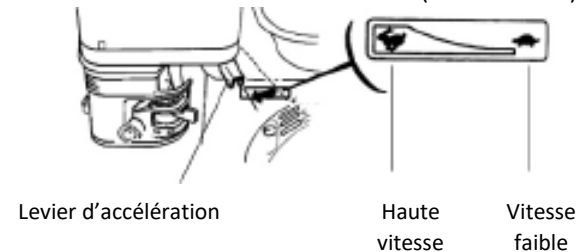

2) Tourner l'interrupteur du moteur sur la position OFF

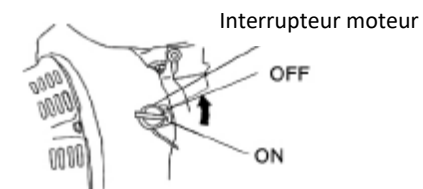

NOTE : Mettre sur position OFF arrête le moteur en cas d'urgence

LGP20A-LGP30-A – Pompe à moteur thermique à essence

4) Tourner l'interrupteur moteur en position ON

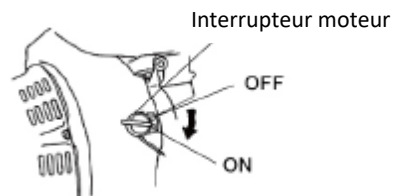

5) Tirer la poignée de démarrage doucement jusqu'à sentir une résistance puis tirer fermement



Poignée de démarrage

DANGER

Accompagner la poignée de démarrage jusqu'à son point de départ. Eviter qu'elle ne se cogne contre le moteur

6) Déplacer le starter doucement vers la position ON lorsque le moteur est chaud

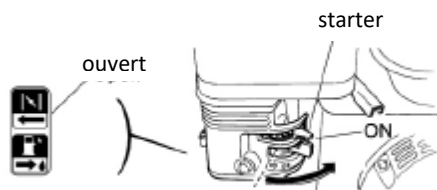

NOTE : Rajouter 700ml d'huile lorsque le carter moteur est vide

Vérifier le niveau d'huile (moteur a l'arrêt)

- Retirer la jauge d'huile et essuyez-la
- Insérer la jauge d'huile (sans la serrer) pour vérifier le niveau d'huile
- Si nécessaire compléter le niveau d'huile avec le type d'huile recommandée jusqu'à ce que le niveau se situe à proximité du niveau haut. Ne pas excéder le niveau haut, ce qui pourrait endommager le moteur de la pompe

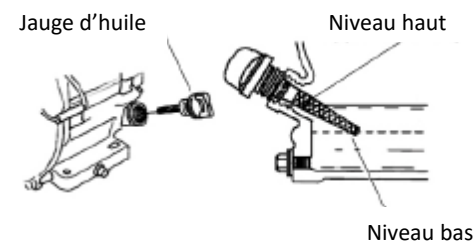

IMPORTANT : Le système d'alarme de manque d'huile est conçu pour éviter tout dommage lié à un manque d'huile dans le carter moteur. Le système va automatiquement arrêter le moteur juste avant que le niveau d'huile ne se situe sous le niveau minimum d'huile

Type d'huile recommandé

SAE 10W30

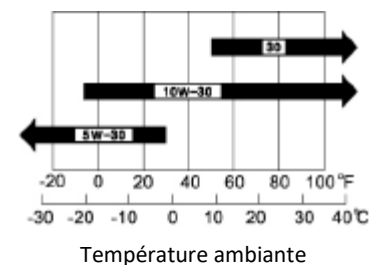

- Huile moteur 4 temps
- Choisir la viscosité conformément au schéma ci-dessus en fonction de la température et de la saison

LGP20A-LGP30-A – Pompe à moteur thermique à essence

Vérification du niveau d'essence

Dévisser le bouchon du réservoir et vérifier le niveau d'essence pendant que le moteur ne fonctionne pas. Rajouter de l'essence si le niveau est trop bas

ATTENTION

Ne pas dépasser le niveau d'essence au-delà du seuil autorisé. Le niveau maximum est celui montré ci-dessous. Essuyez immédiatement avec un chiffon toute essence qui se serait répandue

Niveau maximum d'essence

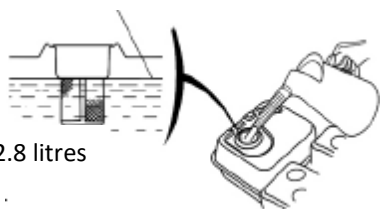

Capacité d'essence : 2.8 litres

Il est recommandé d'utiliser de l'essence neuve sans plomb avec un indice d'octane de 90 à 93. L'utilisation d'éthanol n'est pas permise

Vérification et remplissage de la pompe avec de l'eau

La pompe doit être remplie avec, a minima, 2 litres d'eau avant son démarrage

Bouchon de remplissage

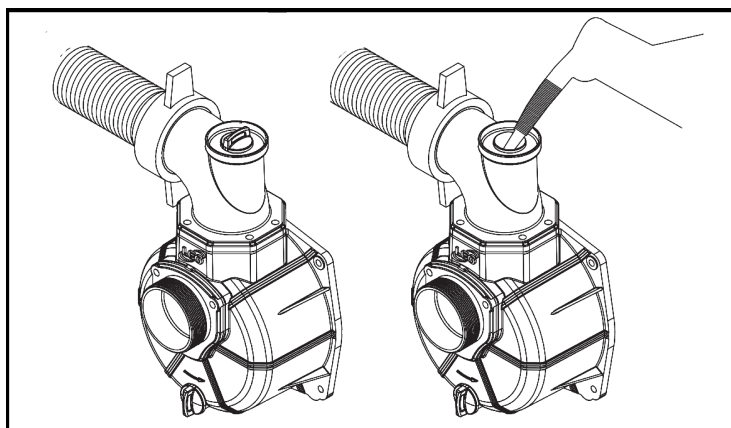

p.8

5. Démarrage du moteur

ATTENTION

Vérifier le niveau d'huile dans le carter moteur

ATTENTION

Vérifier le niveau d'essence dans le réservoir

ATTENTION

S'assurer que le corps de la pompe est rempli d'eau

- 1) Tourner le robinet de carburant sur ON



- 2) Fermer le starter

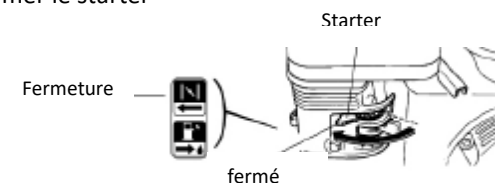

NOTE : dans le cas où le moteur est chaud ou la température ambiante est élevée, il n'est pas nécessaire de fermer le starter

- 3) Déplacer le levier d'accélération depuis la gauche (faible vitesse) vers la droite (haute vitesse) en gardant 1/3 de la distance de la vitesse maximale

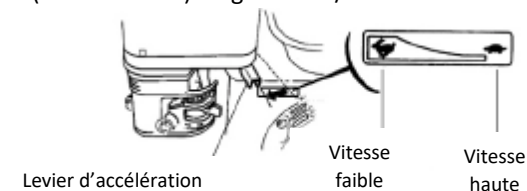

p.9